



EVB

EVB2M AC





TYP

Stacja ładowania Samochodów Elektrycznych EVB

MODELE / OZNACZENIA

EVB 2M / DO, DS, DM

ZASTOSOWANIE

Parkingi zewnętrzne naziemne; obiekty handlowe, obiekty komercyjne, obiekty wielorodzinne, inne ogólnodostępne

OPIS

stacja dwustanowiskowa (2 punkty ładowania), do równoczesnego ładowania, wolno stojąca montowana na płycie lub fundamencie betonowym.

KONSTRUKCJA OBUDOWY

- ▶ stalowa, aluminiowa w I lub II klasie ochronności (dowolna kolorystyka)
- ▶ W części frontowej oraz tylnej trwale osadzona hartowana szyba, o grubości 5-6 mm, drukowana lub pokrywana folią (dowolna grafika).
- ▶ Obudowa posadowiona na aluminiowym cokole.

ZASILANIE

- ▶ dolne;
- ▶ Zaciski przyłączeniowe stacji od 10 do 240 mm².

MOC PUNKTU ŁADOWANIA

- ▶ 3,7 kW; 7,4 kW; 11 kW; 18 kW; 22 kW.
- ▶ Ładowanie prądem zmiennym AC.

ZŁĄCZA PUNKTÓW ŁADOWANIA

- ▶ Maksymalnie 1 punkt ładowania:
- ▶ gniazdo AC typ-2 z klapką;
- ▶ wtyczka typ-2;
- ▶ automatyczne ryglowanie wtyczki w gnieździe**
- ▶ Długość przewodu ładowania do 4,8 m;
- ▶ kabel spiralny lub prosty;

DOSTĘPNE ELEMENTY WYPOSAŻENIA

- ▶ 2 x zabezpieczenie różnicowo-prądowe RCD typ B;
- ▶ 2 x zabezpieczenie nadprądowe MCB typ B;
- ▶ 2 x stycznik 4P;
- ▶ 2 x sterownik procesu ładowania EVSE;
- ▶ 2 x licznik energii MID ModBUS;
- ▶ 2 x czytnik kart RFID;
- ▶ termostat z grzałka 15W;

DODATKOWE WYPOSAŻENIE

- ▶ płyta betonowa,
- ▶ fundament betonowy,
- ▶ bariera ochronna wolnostojąca,
- ▶ separator parkingowy 1,6 m,
- ▶ układ pomiarowy OSD,
- ▶ ochronnik przepięciowy typ2,
- ▶ ekran dotykowy 10 cali HD,
- ▶ czytnik kart RFID+5kart,
- ▶ czytnik kart RFID dla kart operatora**,

SYGNALIZACJA ŁADOWANIA*

- ▶ aktywne diody LED (RGB) obrazujące poszczególne stany ładowania
- ▶ ekran TFT 10" HD HDMI obrazujący proces ładowania

URUCHAMIANIE ŁADOWANIA

- ▶ plug&charg;
- ▶ karty RFID;
- ▶ karty RFID Operatora**;
- ▶ aplikacja mobilna/operatora**

KOMUNIKACJA

- ▶ modem LAN/GPRS/3G/4G;
- ▶ protokół OCPP 1.6 J-SON (modem, sterownik centralny komunikacyjny)
- ▶ karta SIM po stronie Operatora
- ▶ aplikacja mobilna, system zarządzania stacjami - oddzielna oferta;
- ▶ Stacja posiada dostęp poprzez udostępnienie API**.

MULTIMEDIA

- ▶ ekran dotykowy 10 cali HD

OPAKOWANIE STACJI

- ▶ jednostkowe tekturowe

*wyposażenie dobierane w zależności od wersji stacji.

** dla stacji ogólnodostępnych/z systemem zarządzania

PARAMETRY TECHNICZNE PUNKTÓW ŁADOWANIA

Rodzaj gniazda	Typ-2, 230 V/16A
Rodzaj wtyczki	Typ-2,
Długość kabla ładującego [m]	4,8-5
Napięcie [V]	230/400
Prąd znamionowy punktu ładowania [A] AC	do 32
Moc znamionowa punktu ładowania [kW] AC	do 22
Moc znamionowa stacji [kW] AC	do 44

PARAMETRY TECHNICZNE ZASILANIA

Przekrój przewodu zasilającego [mm ²]	10-240 mm ²
Rodzaj zasilania	3xL+N+PE
Układ sieci	TN-S, TNC-S, TT
Napięcie znamionowe łączeniowe [V] (+/- 10%)	400
Napięcie znamionowe izolacji [V]	500/690
Częstotliwość znamionowa [Hz]	50/60
Napięcie udarowe wytrzymywane [kV]	8
Moc znamionowa przyłączeniowa [kW]	46
Prąd znamionowy przyłączeniowy [A]	63

PARAMETRY TECHNICZNE OBUDOWY

Wymiar (wys./szer./głęb.) [mm]	1690/445/330
Materiał	Stal, aluminium
Klasa ochronności	I/II
Stopień ochrony IP/IK	54/10
Waga [kg]	85
Temperatura pracy [st.C]	-30 do +55
Wilgotność [%]	95
Poziom hałasu [dB]	<10
Montaż	4 x fi10

RYSUNEK TECHNICZNY - WYMIARY

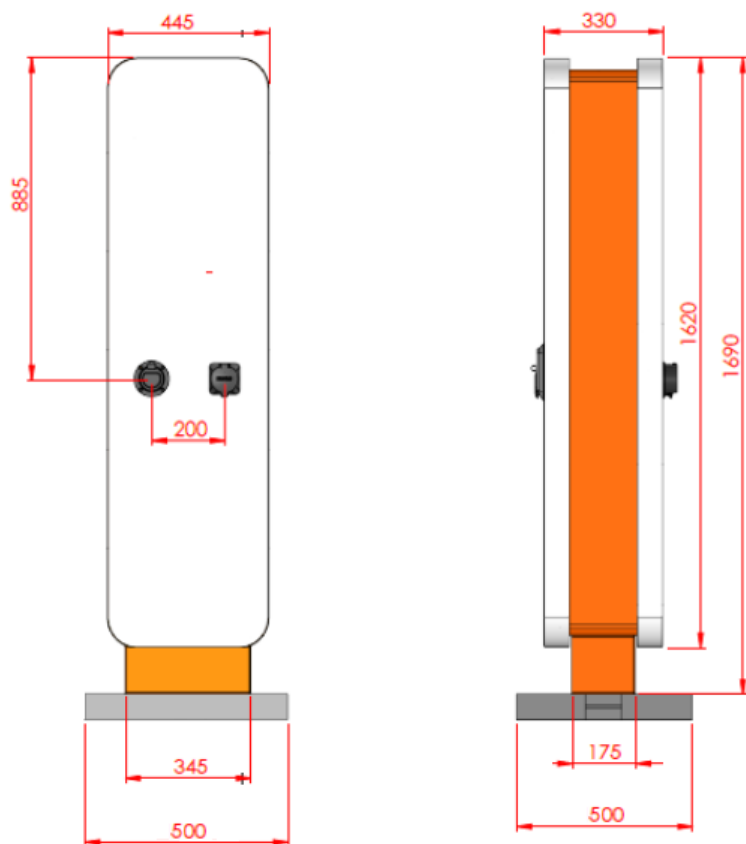

NORMY

PN-EN-61851-1:2011E	System przewodowego ładowania pojazdów elektrycznych – Część 1: Wymagania ogólne
PN-EN-61851-22:2002	System przewodowego ładowania (akumulatorów) pojazdów elektrycznych – Część 22: stacje ładowania akumulatorów pojazdów elektrycznych przy zasilaniu z sieci prądu przemiennego
PN-EN 61439-1:2011	Stacje i sterownice niskonapięciowe – Część 1: Postanowienia ogólne
PN-EN 61439-3:2012	Stacje i sterownice niskonapięciowe – Część 3: Stacje tablicowe przeznaczone do obsługi przez osoby postronne (DBO)
PN-EN 61439-5:2015-02	Stacje i sterownice niskonapięciowe – Część 5: Zestawy do dystrybucji mocy w sieciach publicznych
PN-EN 50274:2004	Stacje i sterownice niskonapięciowe – Ochrona przed porażeniem prądem elektrycznym – Ochrona przed niezamierzonym dotykiem bezpośrednim części niebezpiecznych czynnych
PN-EN 62208:2006	Puste obudowy do Stacji i sterownic niskonapięciowych – Wymagania ogólne
PN-E 05163	Stacje i sterownice niskonapięciowe osłonięte – Wytyczne badania w warunkach wyładowania łukowego, powstałego w wyniku zwarcia wewnętrznego
PN-EN 60695-11-10:2014-02	Badanie zagrożenia ogniowego – Część 11-10: Płomień probierczy – Metody badania płomieniem probierczym 50 W przy poziomym i pionowym ustawieniu próbki
PN-EN ISO 14040:2009	Zarządzanie środowiskowe – Ocena cyklu życia – Zasady i struktura
PN-EN ISO 14044:2009	Zarządzanie środowiskowe – Ocena cyklu życia – Wymagania i wytyczne
PN-EN 62196-1:2015-05	Wtyczki, gniazda wtyczkowe, złącza pojazdowe i wtyki pojazdowe – Przewodowe ładowanie pojazdów elektrycznych – Część 1: Wymagania ogólne
PN-EN 62196-2:2017-06	Wtyczki, gniazda wtyczkowe, złącza pojazdowe i wtyki pojazdowe – Przewodowe ładowanie pojazdów elektrycznych – Część 2: Wymagania dotyczące zgodności wymiarowej i zamienności wyrobów prądu przemiennego z zestawkami tulejkowo-kołkowymi
PN-EN 62196-3:2015-02	Wtyczki, gniazda wtyczkowe, złącza pojazdowe i wtyki pojazdowe – Przewodowe ładowanie pojazdów elektrycznych – Część 3: Wymagania dotyczące zgodności wymiarowej i zamienności złącz pojazdowych d.c. i a.c./d.c. z zestawkami tulejkowo-kołkowym
ISO/IEC 14443	Karty identyfikacyjne – Zbliżeniowe układy scalone – Karty zbliżeniowe
ISO/IEC 15693	Karty identyfikacyjne – Zbliżeniowe układy scalone – Karty zbliżeniowe
PN-EN 61000-6	Kompatybilność elektromagnetyczna (EMC) – Część 6-2: Normy ogólne – Odporność w środowiskach przemysłowych



KONTAKT

OVERCOME Sp. z o.o.

ul. Ratuszowa 11,

03-450 Warszawa, Polska

TELEFON: **+48 725 22 22 11**

E-MAIL: kontakt@emobilnosc.com

WWW.EMOBLNOSC.COM